

Tragmast T1;

D-2-D

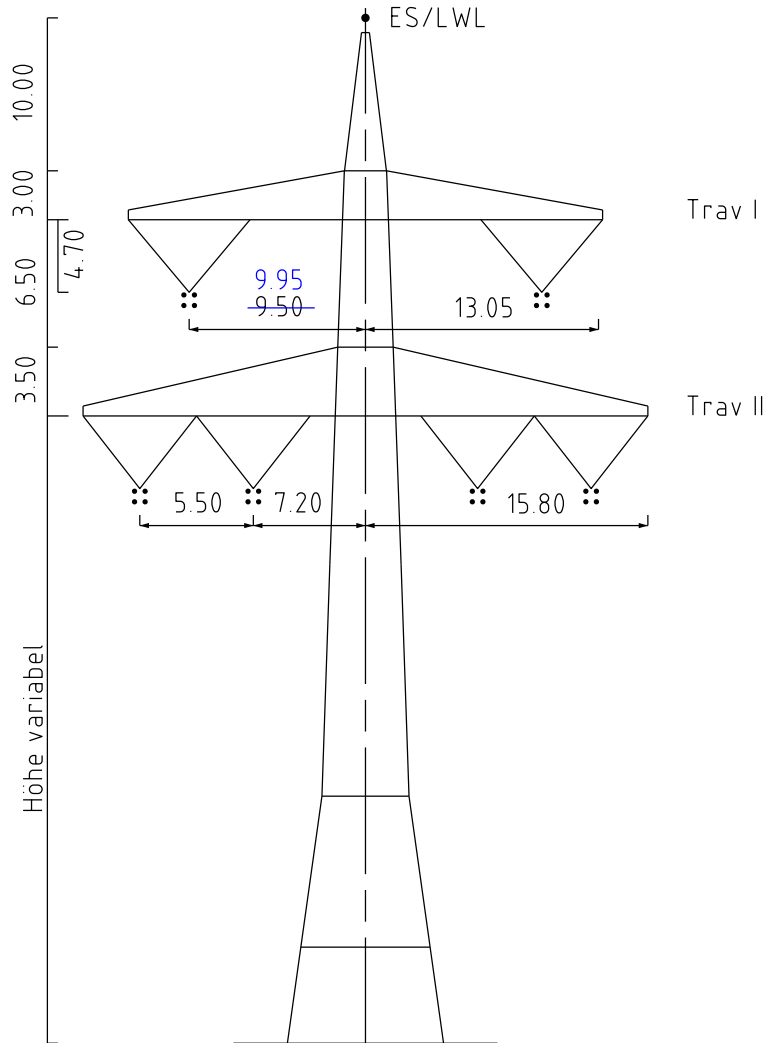

Mast Nr. 13, 15, 17

Planfeststellungsunterlage

Satzungsgemäß ausgelegen in der Zeit

vom

bis

Zeit und Ort der Auslegung sind vor Auslegung ortsüblich bekannt gemacht worden

Gemeinde:

Dienstsiegel / Unterschrift

Aufgestellt
Bayreuth,
TenneT TSO GmbH

15.03.2019

i.V. *Pionas Ehler-Hög*

i.A. *G. Heinitz*



imp GmbH
Lise-Meitner-Straße 8
89081 Ulm

Maßstab

ohne

Einheit

Meter

Planfeststellungsbehörde

Planfestgestellt mit Beschluss der Regierung
von Oberfranken vom 24.07.2023,
Az. 22-3322-6/18
Bayreuth, 24.07.2023



gez.
Schneider
Oberregierungsrat

		Datum	Name
		Bearb. 20.09.2018	Pannier
		Gepr. 14.12.2018	Dißel
		Norm	
		Fachbereich TL	
A	1. Deckblatt	29.04.2022	MF
Zust.	Änderung	Datum	Name
			Urspr.:

Tragmast T1;

D-2-D

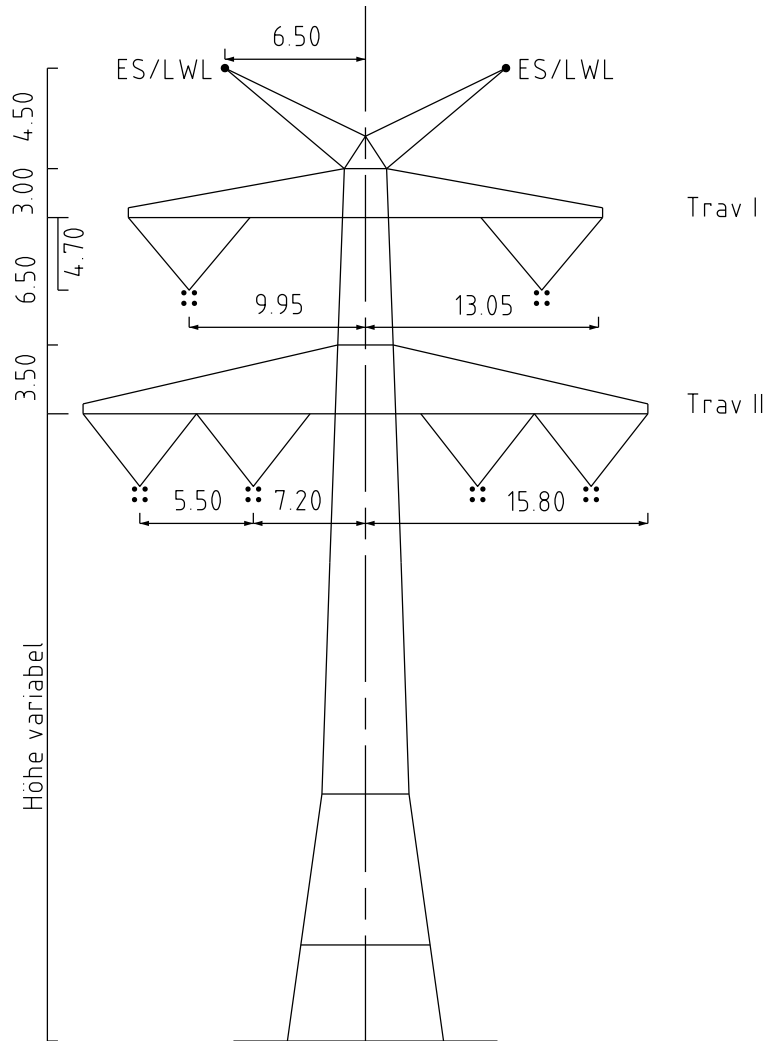

Mast Nr. 2, 4, 5, 8, 10, 31-33, ~~35, 37-40, 42, 43, 49, 51, 53,~~
 54, 55, ~~57,~~ 59, 62, 64, 66, 70, 74, 76, 77, 79, 80, ~~82,~~ 84

Planfeststellungsunterlage

Satzungsgemäß ausgelegen in der Zeit

vom

bis

Zeit und Ort der Auslegung sind vor Auslegung ortsüblich bekannt gemacht worden

Gemeinde:

Dienstsiegel / Unterschrift

Planfeststellungsbehörde

Aufgestellt
 Bayreuth, 15.03.2019
 TenneT TSO GmbH
 i.V. *Pionas Ehler-Hög* i.A. *G. Heinitz*

 imp GmbH
 Lise-Meitner-Straße 8
 89081 Ulm

Maßstab ohne Einheit
 ohne Meter

	Datum	Name
Bearb.	20.09.2018	Pannier
Gepr.	14.12.2018	Difjel
Norm		

Fachbereich TL



Zust.	Änderung	Datum	Name	Urspr.:
A	1. Deckblatt	29.04.2022	MF	

Tragmast T2;

D-2-D

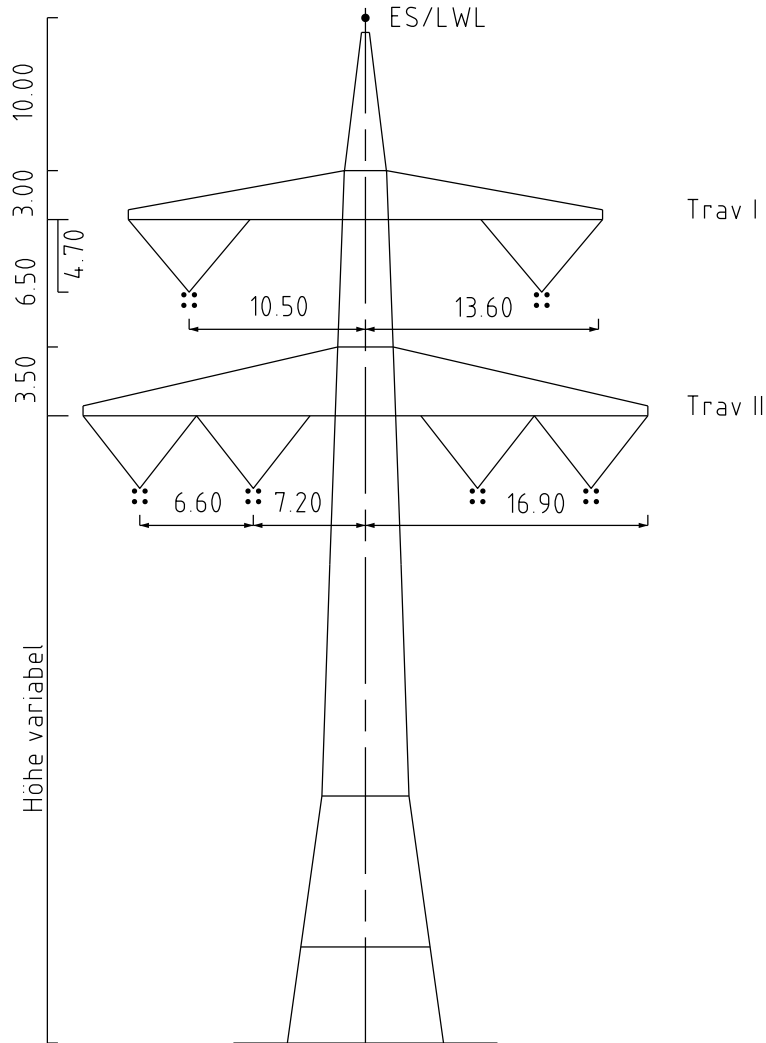

Mast Nr. 12, 14, 16

Planfeststellungsunterlage

Satzungsgemäß ausgelegen in der Zeit

vom

bis

Zeit und Ort der Auslegung sind vor Auslegung ortsüblich bekannt gemacht worden

Gemeinde:

Dienstsiegel / Unterschrift

Planfeststellungsbehörde

Aufgestellt
Bayreuth, 15.03.2019
TenneT TSO GmbH
i.V. *Pionas Ehler-Hög* i.A. *G. Heinitz*



imp GmbH
Lise-Meitner-Straße 8
89081 Ulm

Maßstab ohne Einheit
Einheit Meter

		Datum	Name
	Bearb.	20.09.2018	Pannier
	Gepr.	14.12.2018	Dißel
	Norm		
Fachbereich TL			
A	1. Deckblatt	29.04.2022	MF
Zust.	Änderung	Datum	Name
			Urspr.:

Tragmast T2;

D-2-D

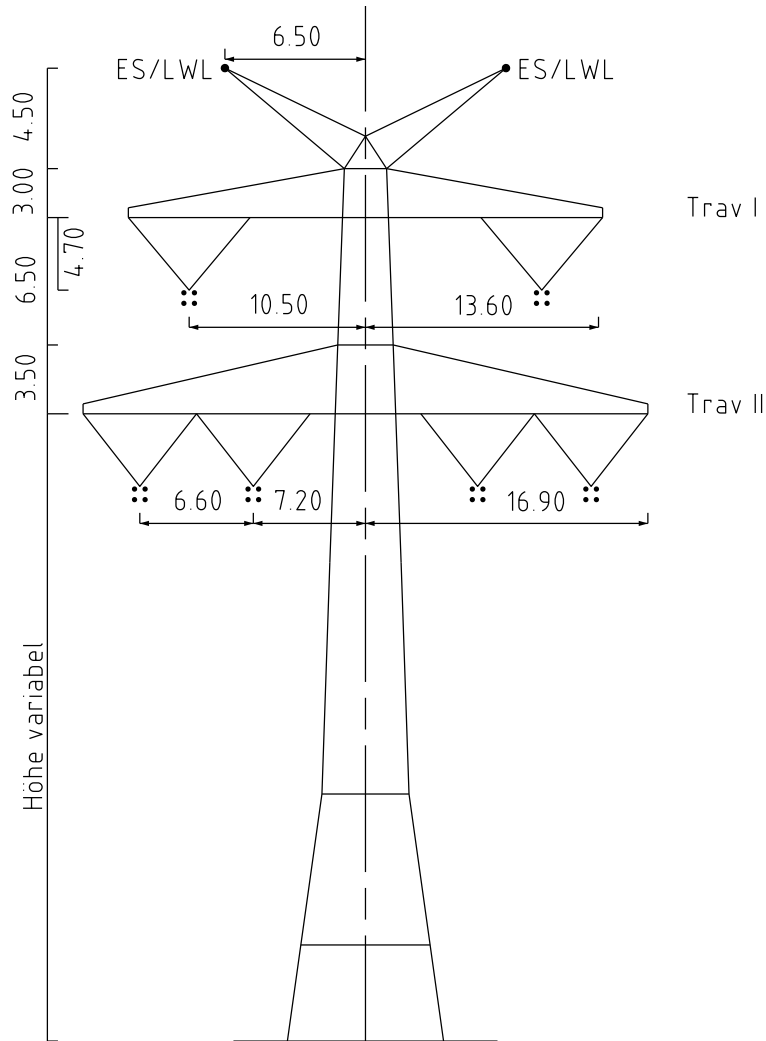

Mast Nr. 7, 9, 30, 52, 53, 57, 58, 67, 75

Planfeststellungsunterlage

Satzungsgemäß ausgelegen in der Zeit

vom

bis

Zeit und Ort der Auslegung sind vor Auslegung ortsüblich bekannt gemacht worden

Gemeinde:

Dienstsiegel / Unterschrift

Planfeststellungsbehörde

Aufgestellt
Bayreuth,
TenneT TSO GmbH

15.03.2019

i.V. *Pionas Ehler-Hög* i.A. *G. Heinitz*



imp GmbH
Lise-Meitner-Straße 8
89081 Ulm

Maßstab
ohne
Einheit
Meter

				Datum	Name
				Bearb. 20.09.2018	Pannier
				Gepr. 14.12.2018	Difjel
				Norm	
				Fachbereich TL	
A	1. Deckblatt	29.04.2022	MF		
Zust.	Änderung	Datum	Name	Urspr.:	

Winkelabspannmast WA160;

D-2-D

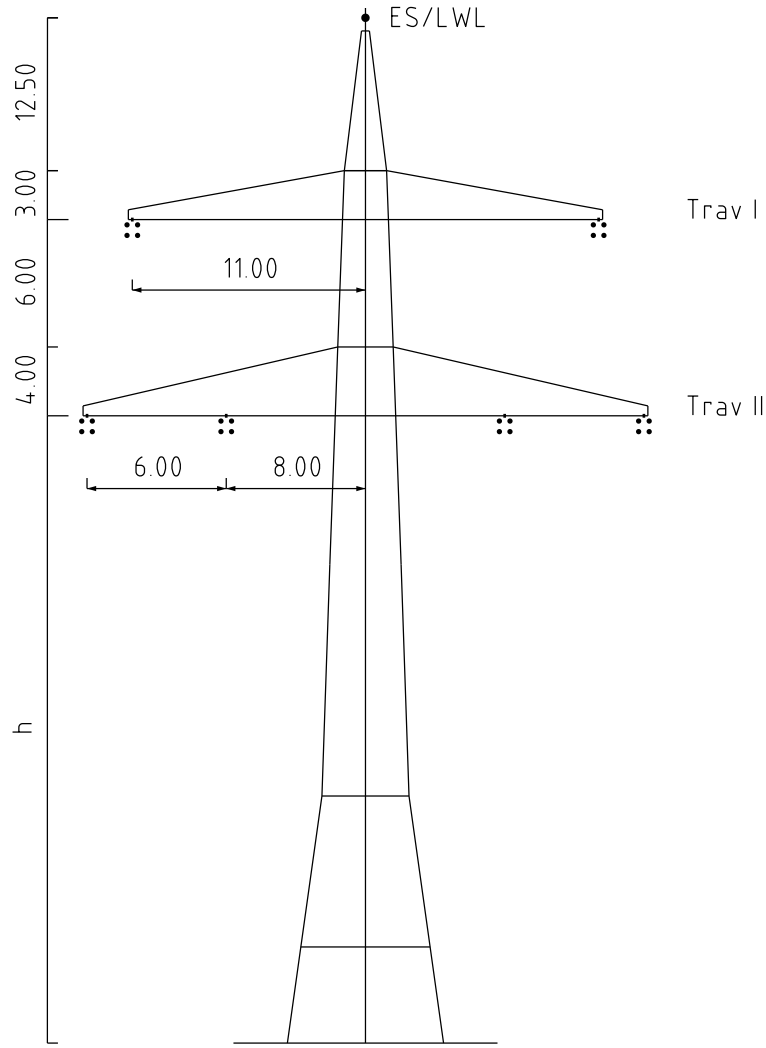

Mast Nr. 29

Planfeststellungsunterlage

Satzungsgemäß ausgelegen in der Zeit

vom

bis

Zeit und Ort der Auslegung sind vor Auslegung ortsüblich bekannt gemacht worden

Gemeinde:

Dienstsiegel / Unterschrift

Planfeststellungsbehörde

Aufgestellt
Bayreuth,
TenneT TSO GmbH

15.03.2019

i.V. *Pionas Ehler-Hög*

i.A. *G. Heinitz*



imp GmbH
Lise-Meitner-Straße 8
89081 Ulm

Maßstab
ohne
Einheit
Meter

				Datum	Name
				Bearb. 20.09.2018	Pannier
				Gepr. 14.12.2018	Dißel
				Norm	
				Fachbereich TL	
A	1. Deckblatt	29.04.2022	MF		
Zust.	Änderung	Datum	Name	Urspr.:	

Winkelabspannmast WA160;

D-2-D

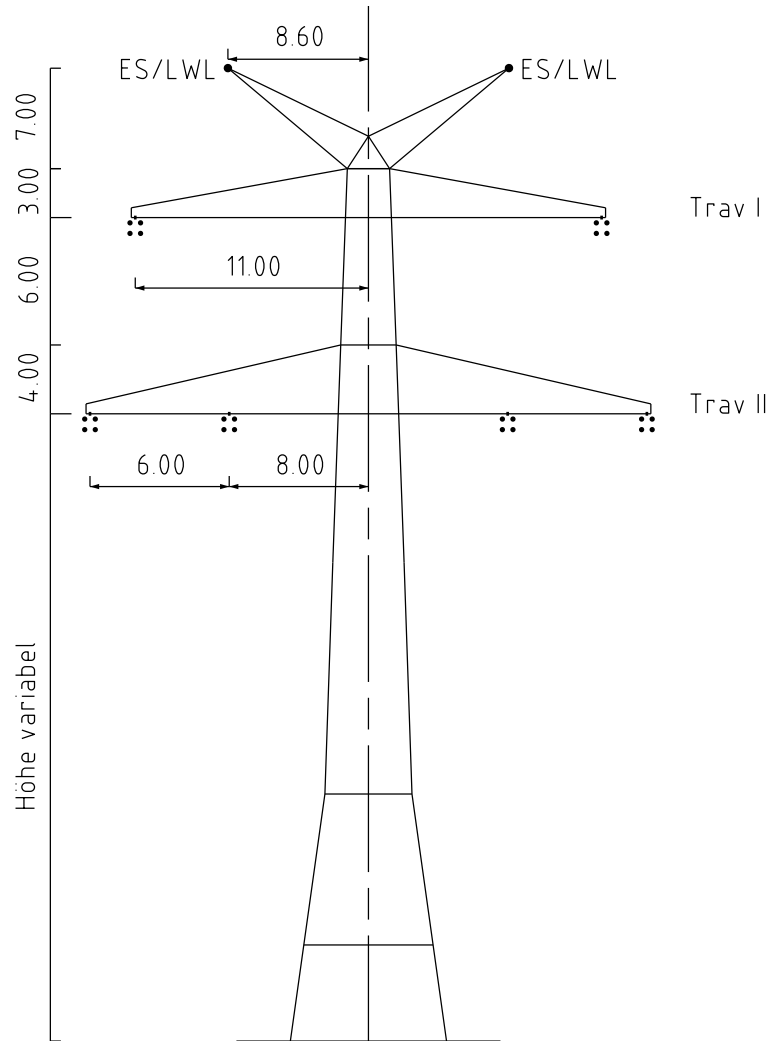

Mast Nr. 34, 35, 36, 41, 56, 63, 65, 68, 69, 72, 73, 82

Planfeststellungsunterlage

Satzungsgemäß ausgelegen in der Zeit

vom

bis

Zeit und Ort der Auslegung sind vor Auslegung ortsüblich bekannt gemacht worden

Gemeinde:



Dienstsiegel / Unterschrift

Planfeststellungsbehörde

Aufgestellt
Bayreuth,
TenneT TSO GmbH

15.03.2019

i.V. *Pionas Ehler-Heig* i.A. *G. Heinitz*

		imp GmbH Lise-Meitner-Straße 8 89081 Ulm		Maßstab ohne	Einheit Meter
				Datum	Name
				Bearb. 20.09.2018	Pannier
				Gepr. 14.12.2018	Dißel
				Norm	
				Fachbereich TL	
					
A	1. Deckblatt	29.04.2022	MF		
Zust.	Änderung	Datum	Name	Urspr.:	

Winkelabspannmast WA140;

D-2-D

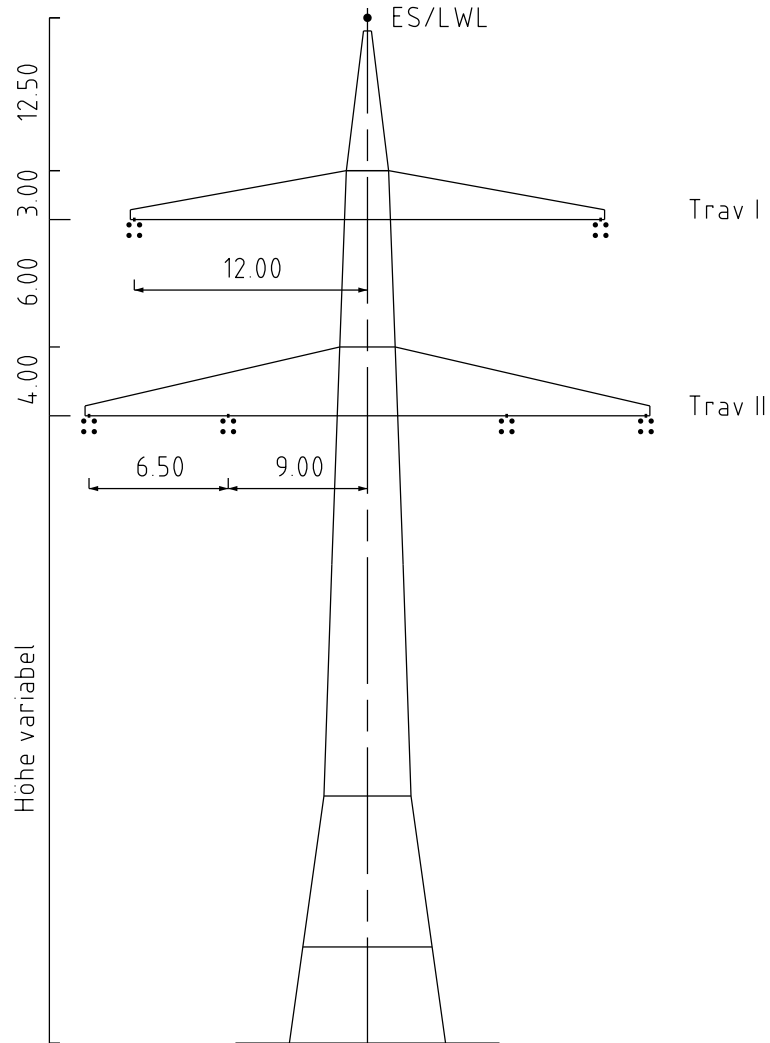

Mast Nr. 11

Planfeststellungsunterlage

Satzungsgemäß ausgelegen in der Zeit

vom

bis

Zeit und Ort der Auslegung sind vor Auslegung ortsüblich bekannt gemacht worden

Gemeinde:



Dienstsiegel / Unterschrift

Planfeststellungsbehörde

Aufgestellt
Bayreuth,
TenneT TSO GmbH

15.03.2019

i.V. *Pionas Ehler-Hög* i.A. *G. Heinitz*

		imp GmbH Lise-Meitner-Straße 8 89081 Ulm		Maßstab ohne	Einheit Meter
				Datum	Name
				Bearb. 20.09.2018	Pannier
				Gepr. 14.12.2018	Dißel
				Norm	
				Fachbereich TL	
					
A	1. Deckblatt	29.04.2022	MF		
Zust.	Änderung	Datum	Name	Urspr.:	

Winkelabspannmast WA140;

D-2-D

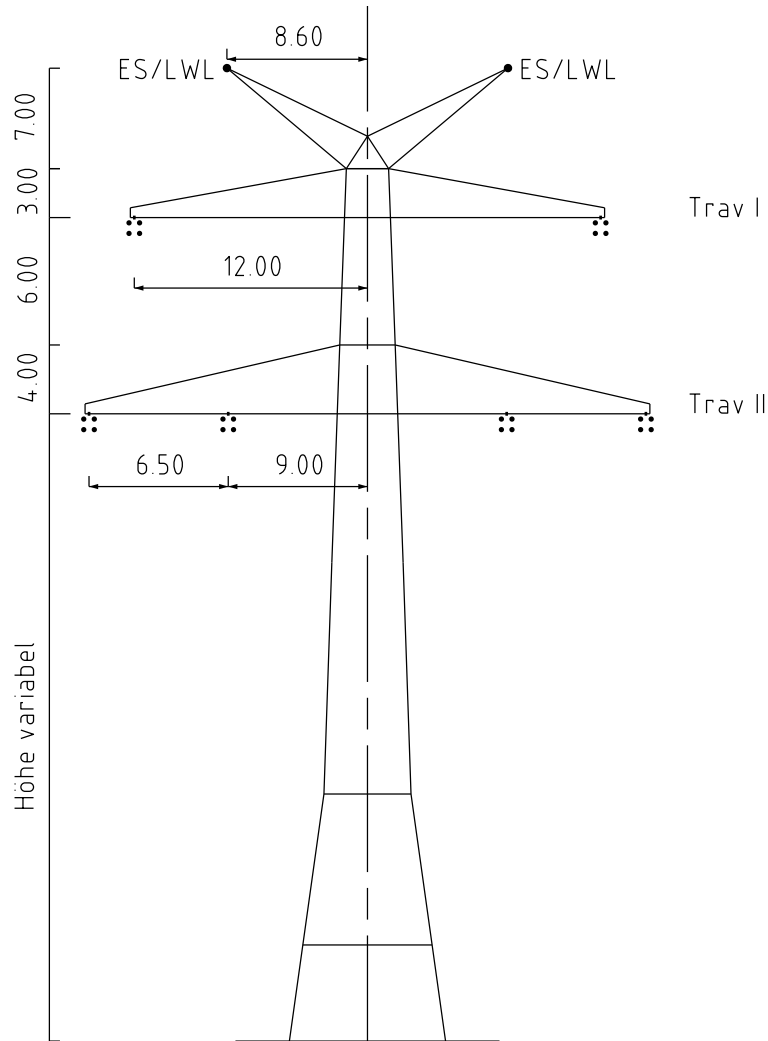

Mast Nr. 3, 6, 51, 52, 56, 71, 78

Planfeststellungsunterlage

Satzungsgemäß ausgelegen in der Zeit

vom

bis

Zeit und Ort der Auslegung sind vor Auslegung ortsüblich bekannt gemacht worden

Gemeinde:

Dienstsiegel / Unterschrift

Planfeststellungsbehörde

Aufgestellt
Bayreuth, 15.03.2019
TenneT TSO GmbH

i.V. *Pionas Ehler-Hög*

i.A. *G. Heinitz*



imp GmbH
Lise-Meitner-Straße 8
89081 Ulm

Maßstab ohne Einheit
Einheit Meter

		Datum	Name
		Bearb. 20.09.2018	Pannier
		Gepr. 14.12.2018	Dißel
		Norm	
		Fachbereich TL	
A	1. Deckblatt		
Zust.	Änderung	Datum	Name
			Urspr.:

Winkelabspannmast WA120;

D-2-D

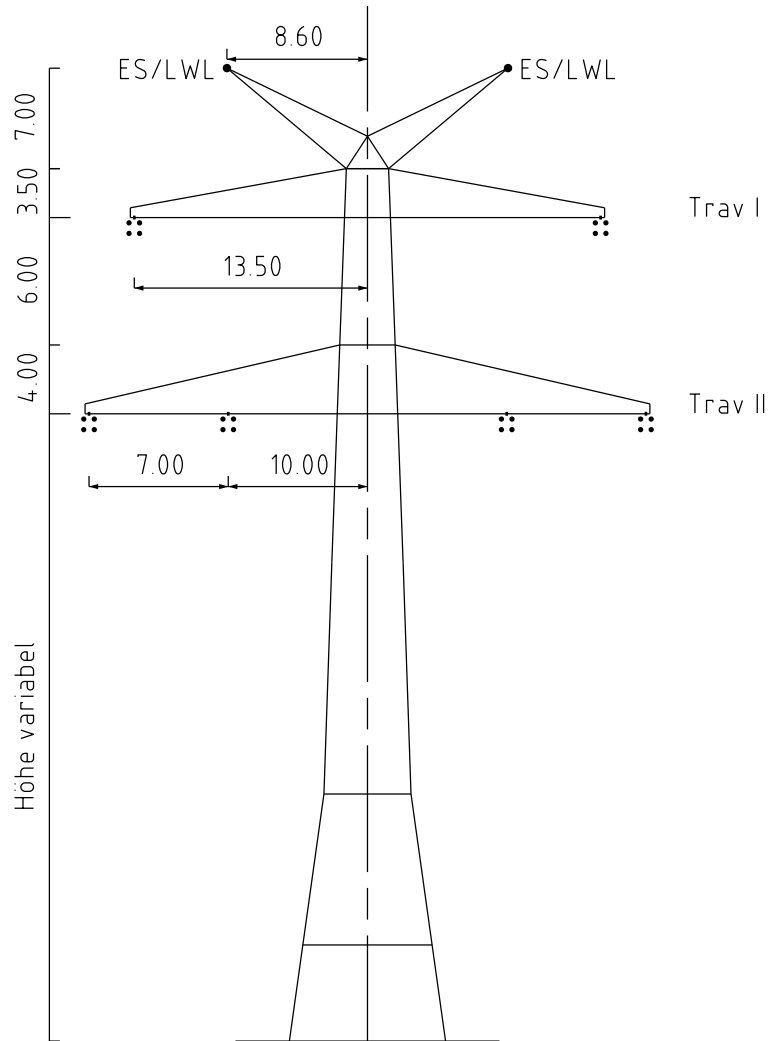

Mast Nr. 48, 50, 83

Planfeststellungsunterlage

Satzungsgemäß ausgelegen in der Zeit

vom

bis

Zeit und Ort der Auslegung sind vor Auslegung ortsüblich bekannt gemacht worden

Gemeinde:

Dienstsiegel / Unterschrift

Planfeststellungsbehörde

Aufgestellt
Bayreuth,
TenneT TSO GmbH

15.03.2019

i.V. *Pionas Ehler-Hög*

i.A. *G. Heinitz*



imp GmbH
Lise-Meitner-Straße 8
89081 Ulm

Maßstab

ohne

Einheit

Meter

				Datum	Name
				Bearb. 20.09.2018	Pannier
				Gepr. 14.12.2018	Difjel
				Norm	
				Fachbereich TL	
A	1. Deckblatt	29.04.2022	MF		
Zust.	Änderung	Datum	Name	Urspr.:	

Winkelabspannmast WA100;

D-2-D

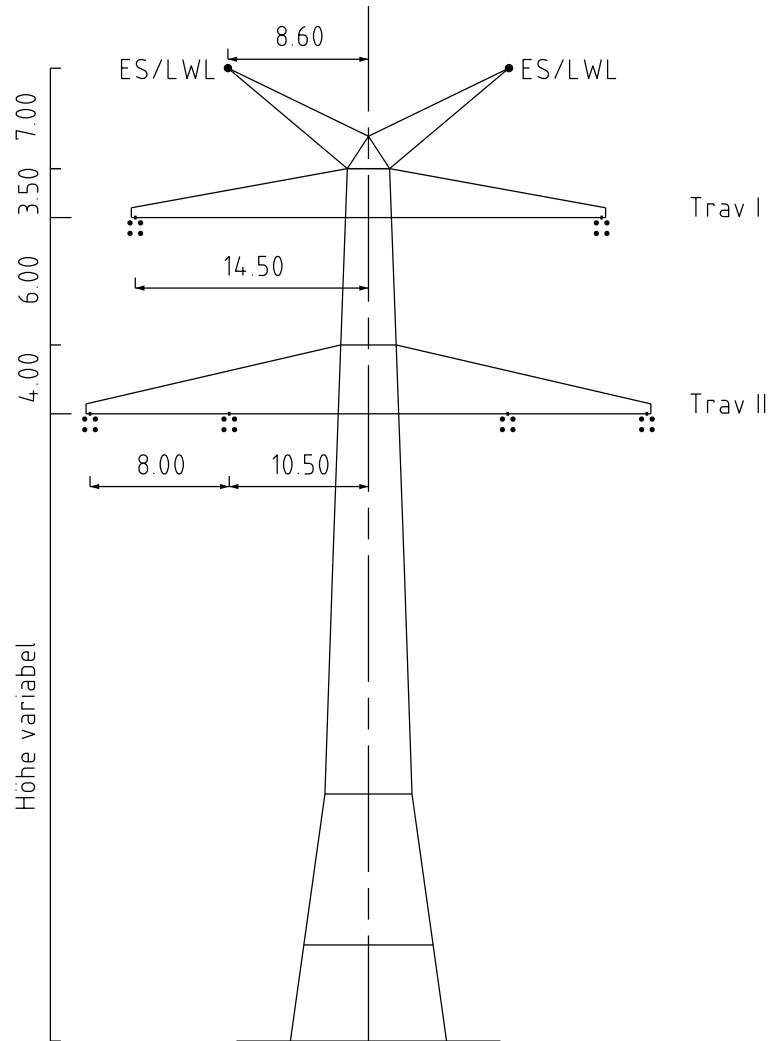

Mast Nr. 81

Planfeststellungsunterlage

Satzungsgemäß ausgelegen in der Zeit

vom

bis

Zeit und Ort der Auslegung sind vor Auslegung ortsüblich bekannt gemacht worden

Gemeinde:

Dienstsiegel / Unterschrift

Planfeststellungsbehörde

Aufgestellt
 Bayreuth, 15.03.2019
 TenneT TSO GmbH
 i.V. *Pionas Ehler-Hög* i.A. *G. Heinitz*

 imp GmbH
 Lise-Meitner-Straße 8
 89081 Ulm

Maßstab ohne Einheit
 ohne Meter

	Datum	Name
Bearb.	20.09.2018	Pannier
Gepr.	14.12.2018	Dißel
Norm		

Fachbereich TL



Zust.	Änderung	Datum	Name	Urspr.:
A	1. Deckblatt	29.04.2022	MF	

Winkelabspannmast WE/WAdiff120;

D-2-D

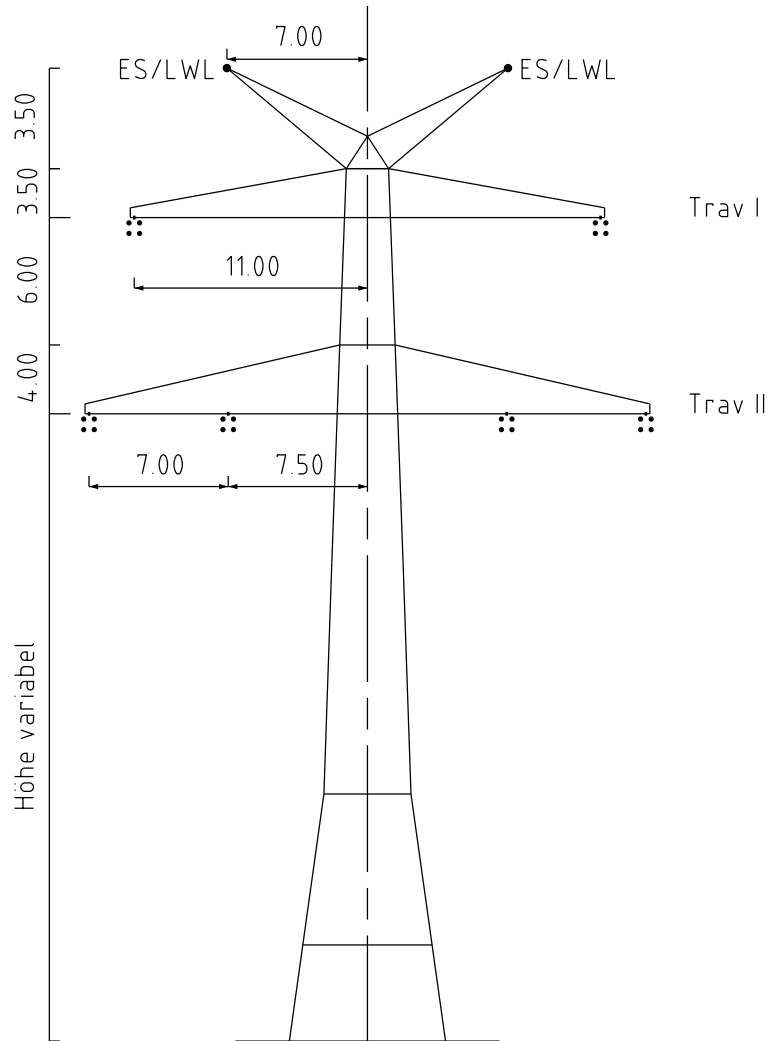

~~Mast Nr. 1~~

keine Verwendung
in aktueller Planung

Planfeststellungsunterlage

Satzungsgemäß ausgelegen in der Zeit

vom

bis

Zeit und Ort der Auslegung sind vor Auslegung ortsüblich bekannt gemacht worden

Gemeinde:

Dienstsiegel / Unterschrift

Planfeststellungsbehörde

Aufgestellt
Bayreuth, 15.03.2019
TenneT TSO GmbH
i.V. *Pionas Ehler-Hög* i.A. *G. Heinitz*

 imp GmbH
Lise-Meitner-Straße 8
89081 Ulm
Maßstab ohne Einheit
Meter

	Datum	Name
Bearb.	20.09.2018	Pannier
Gepr.	14.12.2018	Dißel
Norm		

Fachbereich TL

 Taking power further

Zust.	Änderung	Datum	Name	Urspr.:
A	1. Deckblatt	29.04.2022	MF	

Winkeltragmast WT170;

D-2-D

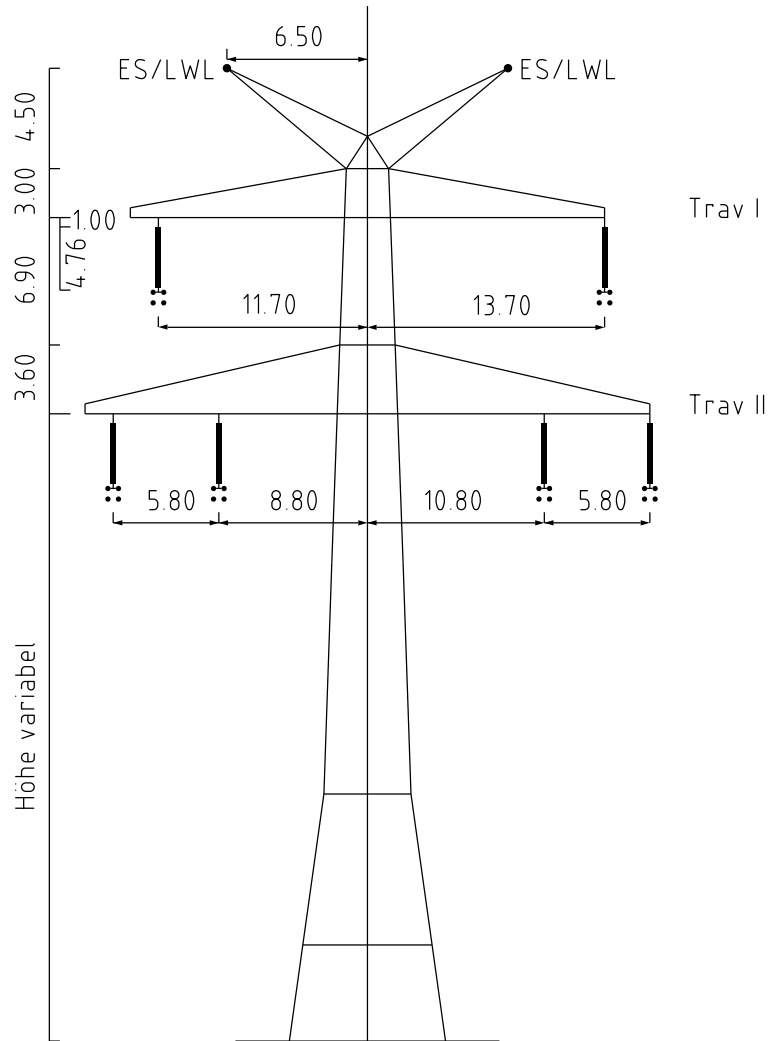

~~Mast Nr. 54~~

keine Verwendung
in aktueller Planung

Planfeststellungsunterlage

Aufgestellt
Bayreuth,
TenneT TSO GmbH

15.03.2019

i.V. *Provas Ehler-Hög*

i.A. *G. Heinitz*

Satzungsgemäß ausgelegen in der Zeit

vom

bis

Zeit und Ort der Auslegung sind vor Auslegung ortsüblich bekannt gemacht worden

Gemeinde:



imp GmbH
Lise-Meitner-Straße 8
89081 Ulm

Maßstab

ohne

Einheit

Meter

Dienstsiegel / Unterschrift

Planfeststellungsbehörde

				Datum	Name
				Bearb. 20.09.2018	Pannier
				Gepr. 14.12.2018	Dißel
				Norm	
				Fachbereich TL	
A	1. Deckblatt	29.04.2022	MF		
Zust.	Änderung	Datum	Name	Urspr.:	

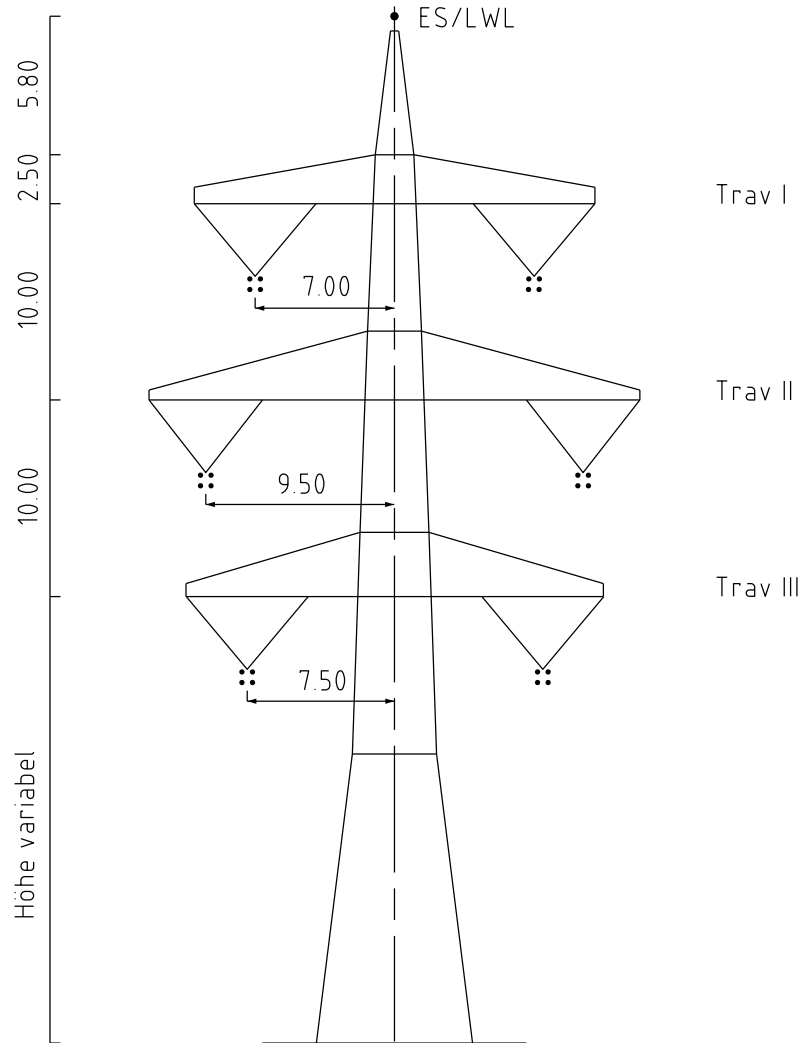

Mast Nr. 19, 21, 22, 24-28

Planfeststellungsunterlage

Satzungsgemäß ausgelegt in der Zeit

vom

bis

Zeit und Ort der Auslegung sind vor Auslegung ortsüblich bekannt gemacht worden

Gemeinde:

Dienstsiegel / Unterschrift

Planfeststellungsbehörde

Aufgestellt
Bayreuth,
TenneT TSO GmbH

15.03.2019

i.V. *Provas Ehler-Hög*

i.A. *G. Heinitz*



imp GmbH
Lise-Meitner-Straße 8
89081 Ulm

Maßstab

ohne

Einheit

Meter

				Datum	Name
				Bearb. 20.09.2018	Pannier
				Gepr. 14.12.2018	Difjel
				Norm	
				Fachbereich TL	
A	1. Deckblatt	29.04.2022	MF		
Zust.	Änderung	Datum	Name	Urspr.:	

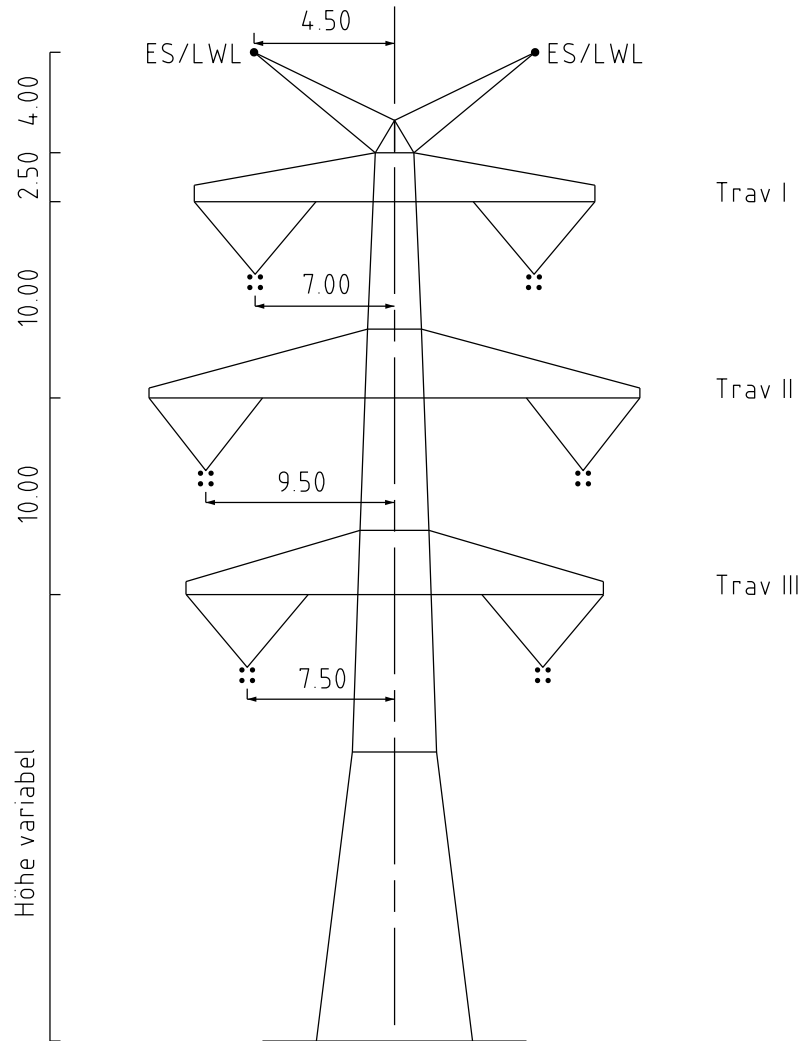

Mast Nr. 36, 37, 38, 39, 44, 46, 47, 60, 86-91, 93, 94

Planfeststellungsunterlage

Satzungsgemäß ausgelegen in der Zeit

vom

bis

Zeit und Ort der Auslegung sind vor Auslegung ortsüblich bekannt gemacht worden

Gemeinde:

Dienstsiegel / Unterschrift

Planfeststellungsbehörde

Aufgestellt
Bayreuth,
TenneT TSO GmbH

15.03.2019

i.V. *Provas Ehler-Hög*

i.A. *G. Heinitz*



imp GmbH
Lise-Meitner-Straße 8
89081 Ulm

Maßstab

ohne

Einheit

Meter

				Datum	Name
				Bearb. 20.09.2018	Pannier
				Gepr. 14.12.2018	Dißel
				Norm	
				Fachbereich TL	
A	1. Deckblatt	29.04.2022	MF		
Zust.	Änderung	Datum	Name	Urspr.:	

Winkelabspannmast WA160;

D-2-T

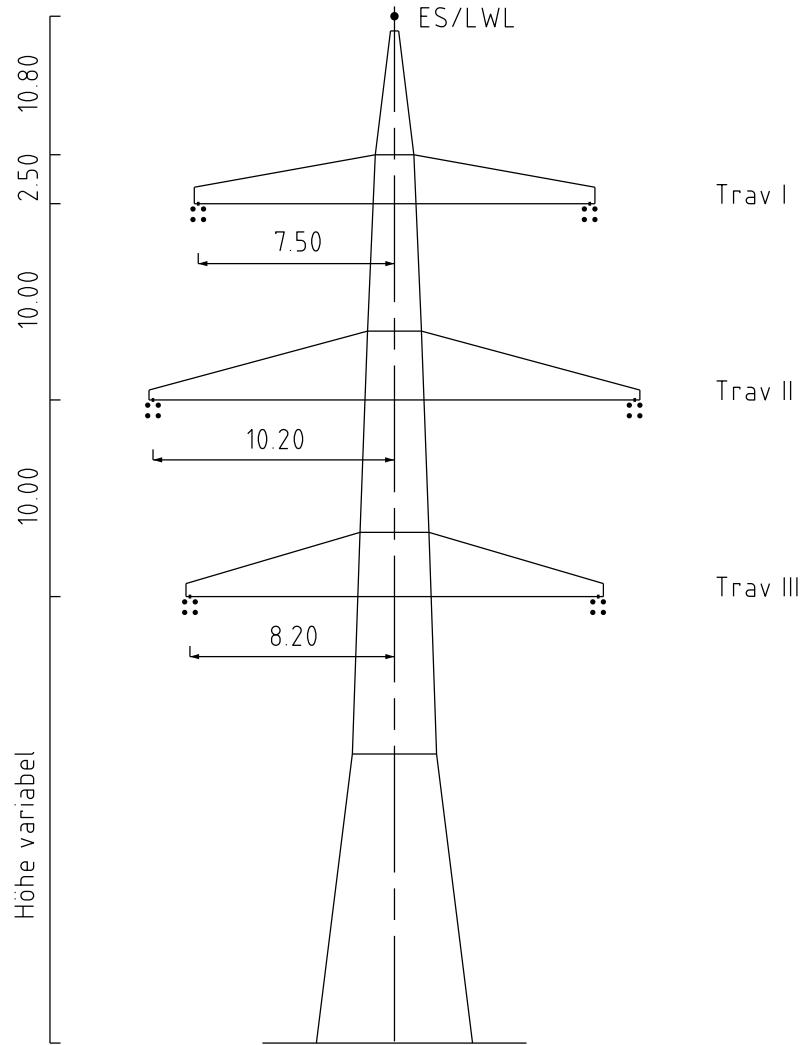

Mast Nr. 18, 23

Planfeststellungsunterlage

Satzungsgemäß ausgelegt in der Zeit

vom

bis

Zeit und Ort der Auslegung sind vor Auslegung ortsüblich bekannt gemacht worden

Gemeinde:

Dienstsiegel / Unterschrift

Planfeststellungsbehörde

Aufgestellt
Bayreuth,
TenneT TSO GmbH

15.03.2019

i.V. *Primas Elektro-AG*

i.A. *G. Heinitz*



imp GmbH
Lise-Meitner-Straße 8
89081 Ulm

Maßstab

ohne

Einheit

Meter

				Datum	Name
				Bearb. 20.09.2018	Pannier
				Gepr. 14.12.2018	Dißel
				Norm	
				Fachbereich TL	
A	1. Deckblatt	29.04.2022	MF		
Zust.	Änderung	Datum	Name	Urspr.:	

Winkelabspannmast WA160;

D-2-T

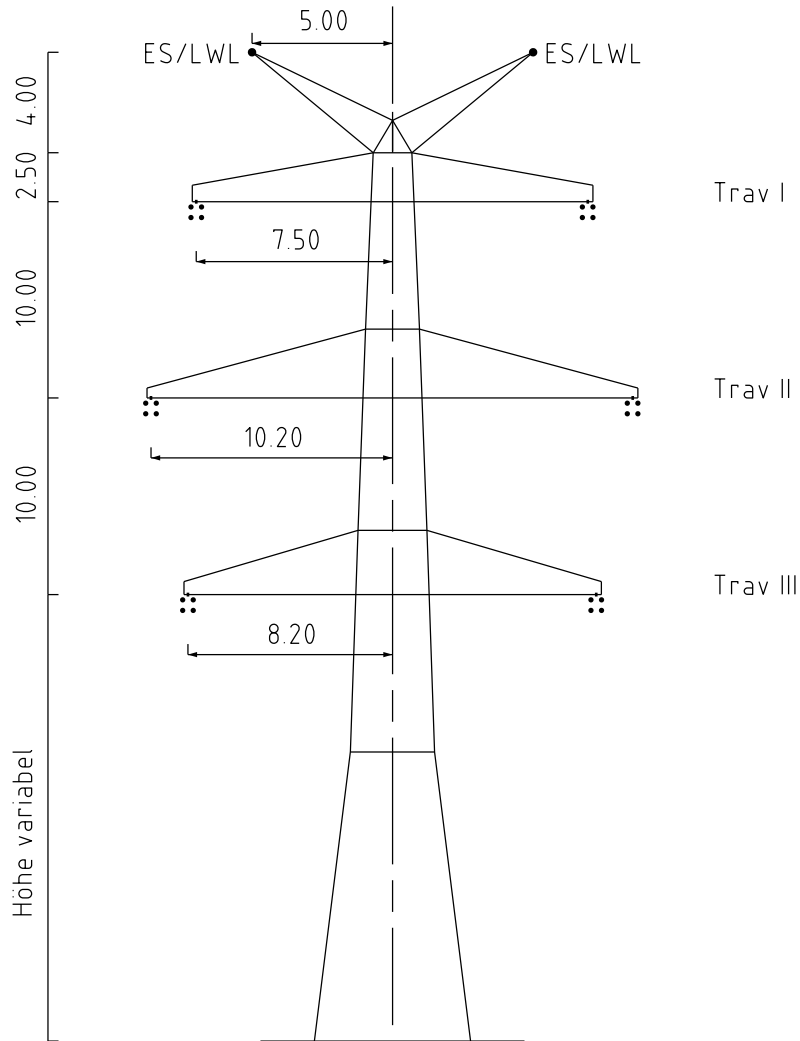

Mast Nr. 40, 41, 42, 43, 46

Planfeststellungsunterlage

Satzungsgemäß ausgelegen in der Zeit

vom

bis

Zeit und Ort der Auslegung sind vor Auslegung ortsüblich bekannt gemacht worden

Gemeinde:

Dienstsiegel / Unterschrift

Planfeststellungsbehörde

Aufgestellt
Bayreuth,
TenneT TSO GmbH

15.03.2019

i.V. *Provas Ehler-Hög*

i.A. *G. Heinitz*



imp GmbH
Lise-Meitner-Straße 8
89081 Ulm

Maßstab

ohne

Einheit

Meter

				Datum	Name
				Bearb. 20.09.2018	Pannier
				Gepr. 14.12.2018	Dißel
				Norm	
				Fachbereich TL	
A	1. Deckblatt	29.04.2022	MF		
Zust.	Änderung	Datum	Name	Urspr.:	

Winkelabspannmast WA140;

D-2-T

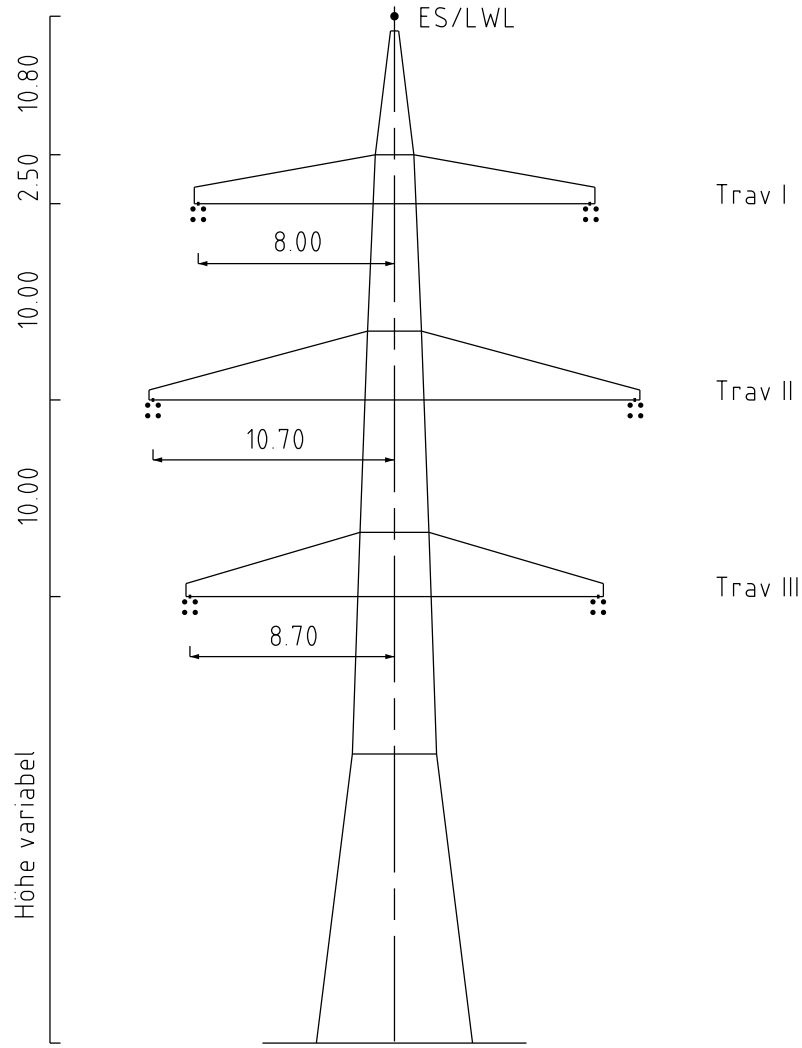

Mast Nr. 20

Planfeststellungsunterlage

Satzungsgemäß ausgelegen in der Zeit

vom

bis

Zeit und Ort der Auslegung sind vor Auslegung ortsüblich bekannt gemacht worden

Gemeinde:

Dienstsiegel / Unterschrift

Planfeststellungsbehörde

Aufgestellt
Bayreuth,
TenneT TSO GmbH

15.03.2019

i.V. *Provas Ehler-Hög*

i.A. *G. Heinitz*



imp GmbH
Lise-Meitner-Straße 8
89081 Ulm

Maßstab

ohne

Einheit

Meter

				Datum	Name
				Bearb. 20.09.2018	Pannier
				Gepr. 14.12.2018	Dißel
				Norm	
				Fachbereich TL	
A	1. Deckblatt	29.04.2022	MF		
Zust.	Änderung	Datum	Name	Urspr.:	

Winkelabspannmast WA140;

D-2-T

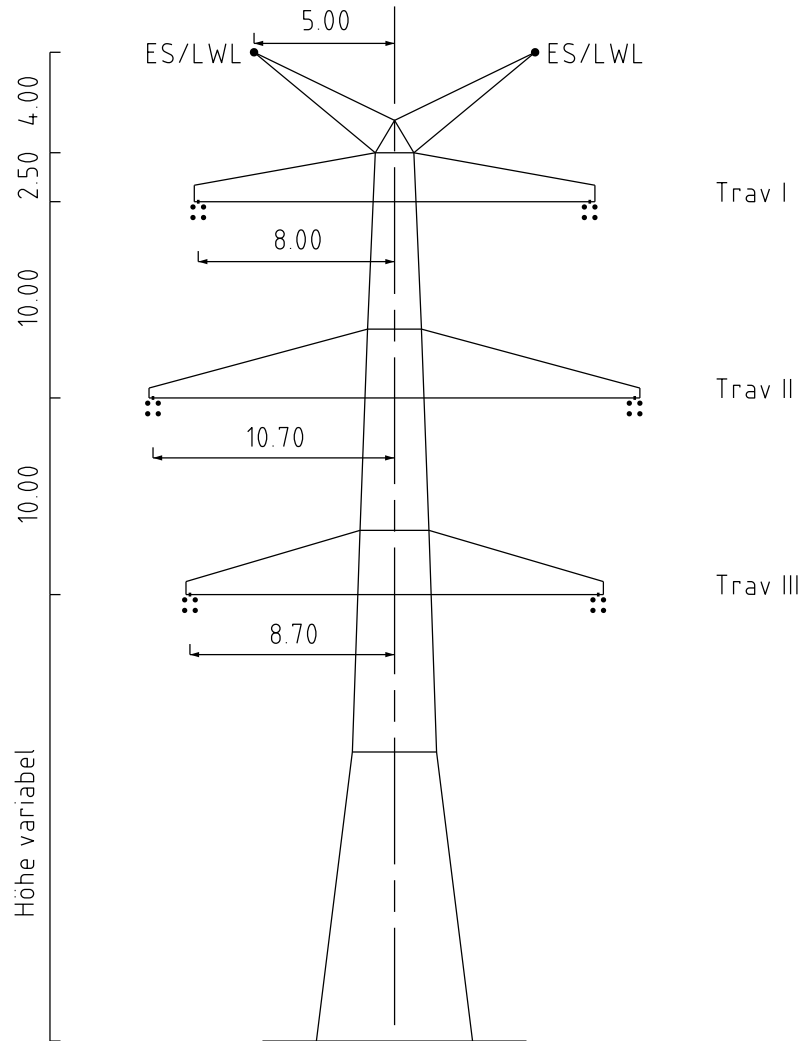

Mast Nr. 45, 61, 85, 92

Planfeststellungsunterlage

Satzungsgemäß ausgelegen in der Zeit

vom

bis

Zeit und Ort der Auslegung sind vor Auslegung ortsüblich bekannt gemacht worden

Gemeinde:

Dienstsiegel / Unterschrift

Planfeststellungsbehörde

Aufgestellt
Bayreuth,
TenneT TSO GmbH

15.03.2019

i.V. *Provas Ehler-Hög*

i.A. *G. Heinitz*



imp GmbH
Lise-Meitner-Straße 8
89081 Ulm

Maßstab

ohne

Einheit

Meter

				Datum	Name
				Bearb. 20.09.2018	Pannier
				Gepr. 14.12.2018	Dißel
				Norm	
				Fachbereich TL	
A	1. Deckblatt	29.04.2022	MF		
Zust.	Änderung	Datum	Name	Urspr.:	

Winkelabspannmast WE/WAdiff120;
D-2-D

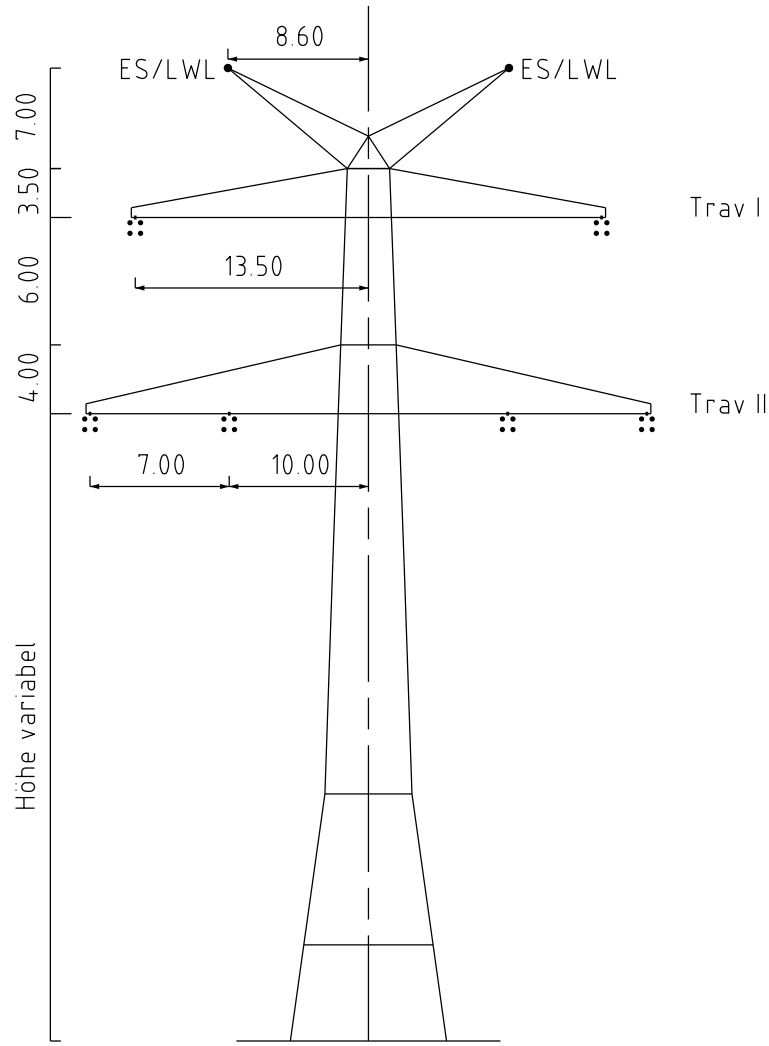

Mast Nr. 1

Planfeststellungsunterlage

Satzungsgemäß ausgelegen in der Zeit

vom

bis

Zeit und Ort der Auslegung sind vor Auslegung ortsüblich bekannt gemacht worden

Gemeinde:

Aufgestellt
Bayreuth,
TenneT TSO GmbH

29.04.2022

i.V. *Pionas Ehler-Hög*

i.A. *Christian Müller*

Dienstsiegel / Unterschrift

Planfeststellungsbehörde



imp GmbH
Lise-Meitner-Straße 8
89081 Ulm

Maßstab

ohne

Einheit

Meter

				Datum	Name
				Bearb. 07.03.2022	Frey
				Gepr. 10.03.2022	Pfeiffer
				Norm	
				Fachbereich TL	
A	1. Deckblatt	29.04.2022	MF		
Zust.	Änderung	Datum	Name	Urspr.:	

Winkelabspannmast WA160;

A-2-D

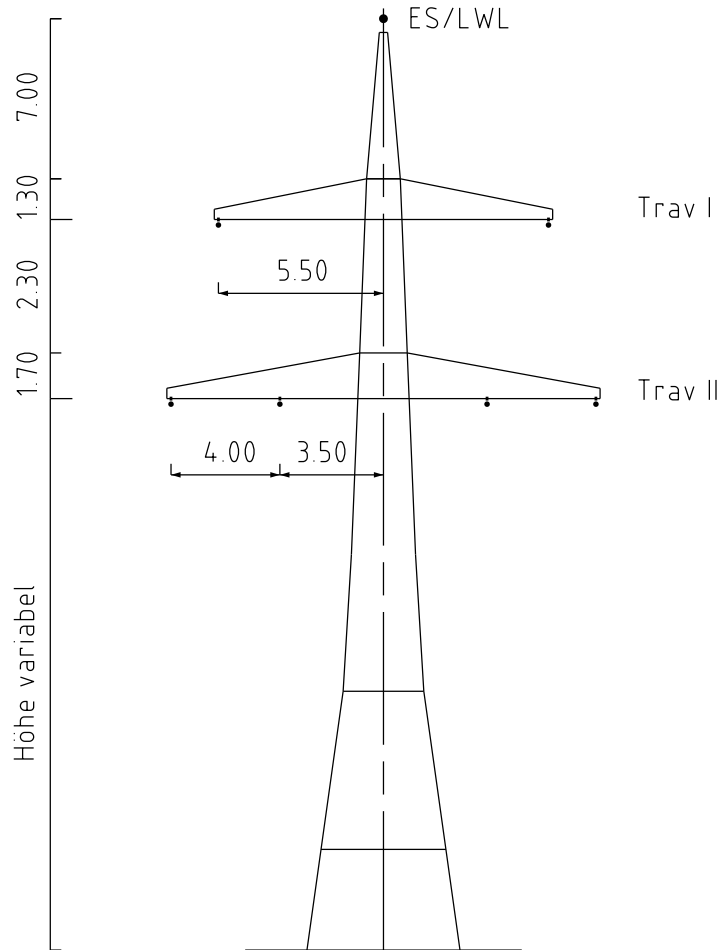

Mast Nr. 24 (E93)

Planfeststellungsunterlage

Satzungsgemäß ausgelegen in der Zeit

vom

bis

Zeit und Ort der Auslegung sind vor Auslegung ortsüblich bekannt gemacht worden

Gemeinde:

Dienstsiegel / Unterschrift

Planfeststellungsbehörde

Aufgestellt
Bayreuth,
TenneT TSO GmbH

29.04.2022

i.V. *Pionas Ehler-Hög*

i.A. *Christian Müller*



imp GmbH
Lise-Meitner-Straße 8
89081 Ulm

Maßstab

ohne

Einheit

Meter

				Datum	Name
				Bearb. 07.03.2022	Frey
				Gepr. 10.03.2022	Pfeiffer
				Norm	
				Fachbereich TL	
A	1. Deckblatt	29.04.2022	MF		
Zust.	Änderung	Datum	Name	Urspr.:	

Tragmast T;
A/2/85

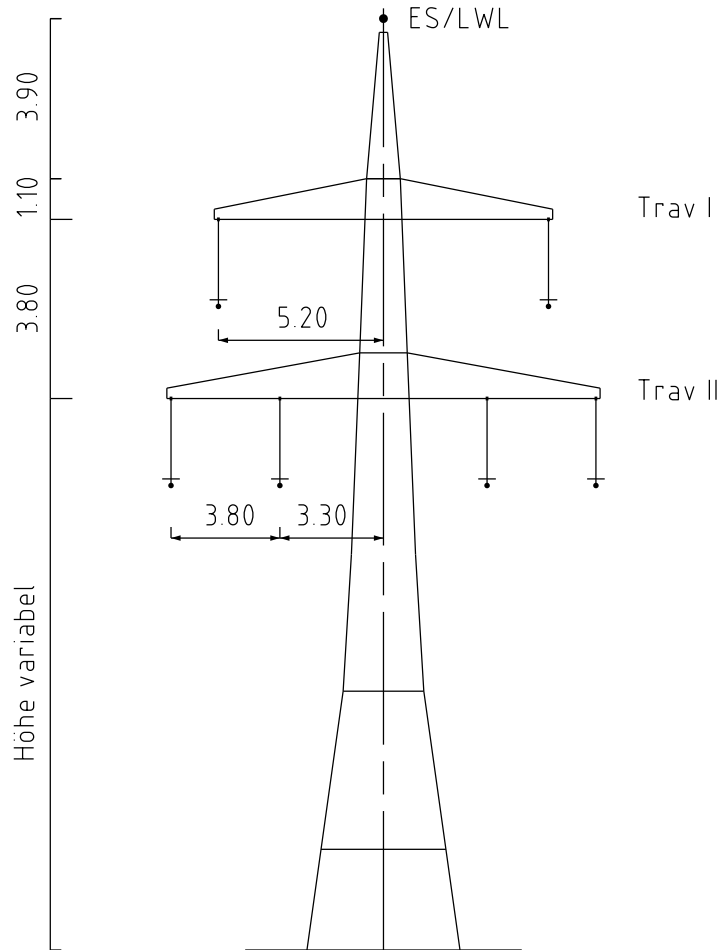

Mast Nr. 45, 46 (E77)

Planfeststellungsunterlage

Satzungsgemäß ausgelegen in der Zeit

vom

bis

Zeit und Ort der Auslegung sind vor Auslegung ortsüblich bekannt gemacht worden

Gemeinde:

Aufgestellt
Bayreuth,
TenneT TSO GmbH

29.04.2022

i.V. *Provas Ehler-Hög*

i.A. *Christian Müller*



imp GmbH
Lise-Meitner-Straße 8
89081 Ulm

Maßstab

ohne

Einheit

Meter

Dienstsiegel / Unterschrift

Planfeststellungsbehörde

				Datum	Name
				Bearb. 07.03.2022	Frey
				Gepr. 10.03.2022	Pfeiffer
				Norm	
				Fachbereich TL	
A	1. Deckblatt	29.04.2022	MF		
Zust.	Änderung	Datum	Name	Urspr.:	